

**HYUNDAI**  
POWER PRODUCTS

# COUPE-BORDURE THERMIQUE

HCBT26

**INSTRUCTIONS ORIGINALES**

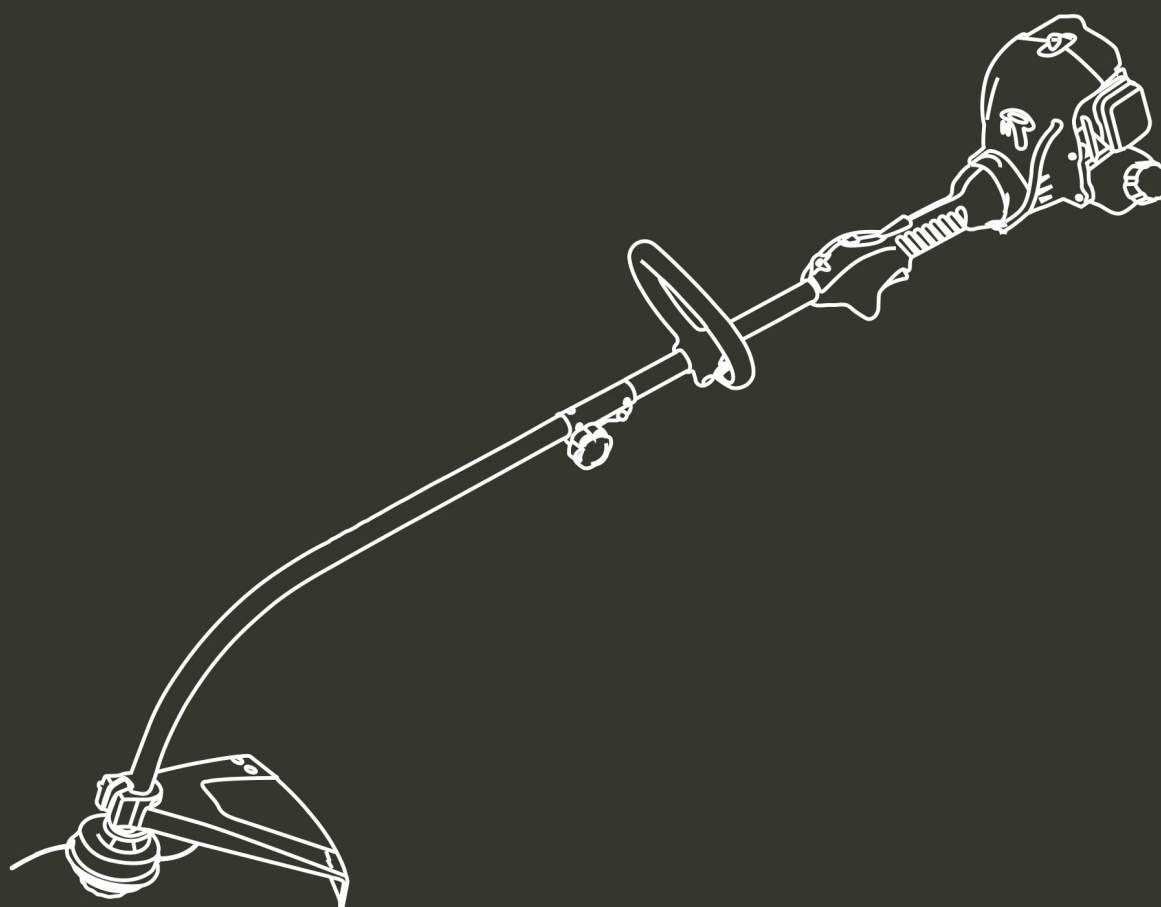

**ATTENTION : Lisez attentivement cette notice d'instructions avant utilisation.**

## Table des matières

I. Introduction.....	3
II. Consignes de sécurité.....	3
III. Spécifications techniques.....	8
IV. Désignation de composants .....	9
V. Assemblage .....	10
VI. Préparations avant l'utilisation.....	11
VII. Guide d'utilisation.....	12
VIII. Maintenance.....	15
IX. Transport et Rangement.....	16
X. Dépannage.....	16
XI. Déclaration de conformité CE.....	18
XII. GARANTIE.....	19
XIII. PANNE PRODUIT.....	20
XIV. EXCLUSIONS DE GARANTIE.....	21

## I. Introduction

Merci d'avoir fait l'acquisition de cette débroussailleuse. Ce présent manuel fournit les explications nécessaires au bon fonctionnement de cette machine. Veuillez lire attentivement ce manuel avant toute utilisation, comprenez les instructions afin d'utiliser votre machine en toute sécurité.

Par ailleurs, il est possible que des changements dans les spécifications techniques puissent arriver, donc tous les détails de votre machine peuvent ne pas être en accord avec ce manuel. Merci de votre compréhension.

Les spécifications, descriptions et illustrations contenus dans ce présent manuel sont aussi précises que possible à leur date de publication, mais peuvent être modifiés sans préavis. Les illustrations peuvent contenir des éléments et accessoires optionnels et peuvent ne pas être inclus dans l'ensemble de l'équipement.

## II. Consignes de sécurité

Veillez lire ce manuel avec attention avant la première utilisation de cet outil de coupe afin de vous familiariser avec son mode de fonctionnement ainsi que le maniement de ses pièces de commande, et de savoir quelles précautions prendre. Le non respect des consignes de sécurité peut conduire à une blessure grave ou à un dégât matériel.

Cet appareil est conçu pour la coupe d'herbes sur les surfaces gazonnées et dans le jardin, il ne doit être utilisé que comme coupe-herbe à fil.

Le fabricant n'assume aucune garantie ni responsabilité en cas de dommages résultant d'une utilisation non conforme à l'usage prévu.

### ● SYMBOLES D'AVERTISSEMENT:

Etant donné qu'une débroussailleuse est un appareil puissant de coupe et rapide, les consignes spécifiques de sécurité doivent être rigoureusement respectées afin de réduire les risques de blessures. Veuillez lire le manuel avec soin. Familiarisez-vous avec la maîtrise et l'usage propre de l'appareil. Sachez comment l'éteindre, et comment le détacher rapidement lorsqu'il est porté avec le harnais.



Cette marque, accompagnée des mots ATTENTION et DANGER, attire l'attention sur le fait qu'une mauvaise manipulation peut avoir pour conséquence de GRAVES BLESSURES.



LIRE & COMPRENDRE le Manuel d'Utilisation et les Consignes de Sécurité.



Porter des lunettes de protection pour protéger vos yeux.

Porter une protection auditive

Porter un casque de protection.



PORTEZ DES CHAUSSURES DE SECURITE.

PORTER DES GANTS.



ATTENTION AUX BLESSURES POUVANT ETRE CAUSEES AUX PIEDS PAR LES ACCESSOIRES COUPANTS.



Faites attention à ce que les personnes se trouvant à proximité ne soient pas blessées par des projections provenant de la machine.

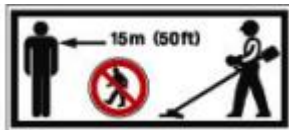

Garder une distance de sécurité de 15 mètres entre l'utilisateur et les spectateurs.



Risque de surface chaude



niveau de puissance sonore garanti



Veiller toujours à éteindre le moteur et à attendre l'arrêt complet de l'appareil de coupe avant de le nettoyer, d'en monter ou démonter ou régler la tête de coupe.



**Avertissement :**

**Ne jamais modifier le coupe-herbe de quelque manière que ce soit.**

Une utilisation incorrecte peut entraîner une blessure grave voire mortelle.



**Danger**

Les gaz rejetés par le moteur contiennent des éléments toxiques, nuisibles et susceptibles de provoquer le cancer et des maladies congénitales.

## ● Instructions générales de sécurité



Avertissement : Lors de la manipulation d'un appareil à essence, il faut obligatoirement respecter l'ensemble des instructions relatives à la sécurité et à l'utilisation. De la sorte, vous pouvez réduire les risques de dommages corporels sérieux et/ou d'endommagement de l'appareil.

- Ne permettez jamais aux gens qui ne connaissent pas ces instructions d'utiliser cet appareil. La réglementation locale pourrait imposer une restriction sur l'âge de l'utilisateur.
- Cet appareil n'est pas destiné à être utilisé par des personnes (y compris les enfants) dont la capacité physique, sensorielle ou mentale est réduite ou qui manquent d'expérience ou de connaissance, à moins qu'elles soient instruites et surveillées par une personne responsable de leur sécurité dans le travail à l'aide de l'appareil.
- Il faut surveiller les enfants pour qu'ils ne s'amuse pas avec l'appareil.
- Veillez à ne pas utiliser cet appareil lorsqu'il y a des gens en particulier des enfants, ou des animaux de compagnie à proximité du lieu de travail ; il faut les tenir à une distance de 15 mètres de la zone de travail.
- L'opérateur ou l'utilisateur sont responsables des accidents ou dégâts possibles survenus sur d'autres personnes et des propriétés d'autrui.
- Faites tourner l'appareil uniquement dans la journée ou sous un éclairage artificiel suffisamment intense.
- Assurez que tous les écrous, boulons et vis sont bien serrés et que l'appareil est en état de bon fonctionnement.
- Remplacez toutes les pièces constitutives usées ou détériorées.
- Lors de l'utilisation d'un appareil de coupe, il ne faut pas porter de vêtements amples ni de bijoux.
- Les longs cheveux doivent être attachés et contenus dans un filet protecteur.
- L'utilisation des lunettes de protection est fortement recommandée.
- Il est recommandé de porter des protections auditives .
- Il faut porter des chaussures protectrices et antidérapantes lorsque vous travaillez sur un sol glissant ou dans un endroit où un objet lourd risque de tomber sur vos pieds.
- Il est judicieux de prévoir un casque de protection quand il existe le risque que des objets lourds tomberaient ou que vous vous cogneriez la tête contre une protubérance ou un obstacle de niveau bas.
- Il faut porter un masque anti-poussière de bonne qualité quand le fonctionnement de l'appareil soulève de la poussière.
- Il est recommandé de porter un pantalon et de ne pas laisser les pieds nus, ceci pour vous protéger des projections de débris lors du travail avec le coupe-herbe.
- Inspectez soigneusement la zone où le coupe-herbe va être utilisé et enlevez tous matériaux susceptibles d'être happés ou projetés par le coupe-herbe, tels que pierres, cailloux,

broussailles et autres débris.

- Instructions de sécurité spécifiques:

Utilisez cette machine pour les emplois prévus tels que décrits dans ce manuel d'instruction. Ne l'utilisez pas pour d'autres applications (par exemple la coupe d'arbres) car vous allez endommager l'appareil et provoquer des accidents.

Des précautions propres en matière de sécurité doivent être observées. L'appareil doit être manipulé avec attention, comme toutes les machines de ce type. **N'EXPOSEZ PAS DES PERSONNES ET VOUS-MEME AU DANGER.** Suivez attentivement les consignes générales de sécurité. Ne permettez pas à d'autres personnes d'utiliser l'appareil s'ils ne sont pas totalement responsables, s'ils n'ont pas lu et compris le manuel d'instructions, et s'ils ne sont pas familiers avec le fonctionnement de cet appareil.

- Portez toujours des lunettes de sécurité afin de protéger les yeux. S'habiller correctement, ne jamais porter de vêtements amples ou des bijoux qui pourraient être happés par les parties mouvantes de l'appareil. Portez toujours des chaussures de protection antidérapantes. Les cheveux longs doivent être attachés. Il est recommandé que les jambes et les pieds soient couverts afin de les protéger des objets projetés pendant l'utilisation, portez donc une tenue complète de protection.

- Avant l'utilisation, examiner l'appareil s'il ne manque pas de pièces (écrous, vis, etc.) et si l'appareil comporte d'éventuels dommages. Faites réparer et/ou remplacer les parties endommagées le cas échéant avant d'utiliser l'appareil.

N'UTILISER aucun accessoire avec un tel appareil autre que ceux recommandés par notre Société. Il pourrait en résulter de graves blessures pour l'utilisateur ou les passants, ainsi que des dommages causés à l'appareil. N'utilisez pas de pièces pivotantes ou une lame coudée. Pour obtenir une liste d'accessoires recommandés, veuillez nous contacter.

- Maintenez les poignées exemptes d'huile et de carburant.
- Tenir fermement la poignée et la machine lors de la coupe.
- Ne pas fumer pendant le mélange de carburant ou le remplissage du réservoir.
- Ne pas mélanger du combustible dans une pièce fermée ou près de flammes nues. Assurer une ventilation adéquate.
- Toujours mélanger et stocker le carburant dans un récipient correctement marqué qui est approuvé par les codes et règlements locaux pour un tel usage.
- Ne retirez jamais le bouchon du réservoir de carburant lorsque le moteur est en marche.
- Ne jamais démarrer la machine dans une pièce fermée ou un bâtiment. Les émanations des gaz d'échappement contiennent du monoxyde de carbone dangereux.
- Ne tentez jamais de faire des réglages de moteur alors que l'appareil est en marche et attaché à l'opérateur. Toujours faire des réglages du moteur avec l'appareil posé sur une surface plane et claire.
- Ne pas utiliser l'appareil s'il est endommagé ou mal ajusté. Ne retirez jamais les capots de protection de la machine.
- Inspectez la zone à couper et enlever tous les débris qui pourraient se coincer dans la tête de coupe en nylon. Aussi enlever tous les objets que l'appareil peut projeter pendant la coupe.

- Ne laissez jamais la machine sans surveillance.
- Ne vous penchez pas trop. Gardez un pied et un bon équilibre en tout temps.
- Gardez les mains et les pieds éloignés de la tête de coupe en nylon pendant que l'appareil est en marche.
- N'utilisez pas cet appareil pour balayer des débris.
- N'utilisez pas l'appareil lorsque vous êtes fatigué, malade ou sous l'influence de médicaments, drogues ou alcool.
- Utilisez toujours une tête de coupe en bon état. Si la tête de coupe touche une pierre ou tout autre obstacle, arrêter le moteur et contrôlez la tête de coupe en nylon, en cas d'endommagement, il faut remplacer.
- Nettoyez complètement la machine, en particulier, le réservoir de carburant, ses environs, et le filtre à air.
- Lors du ravitaillement, il faut arrêter le moteur et attendre son refroidissement avant d'ajouter du carburant. Ne faites jamais le plein lorsque le moteur est en marche ou à chaud. Lorsque l'essence se déverse, il faut essuyer complètement avant de redémarrer le moteur.
- Ne touchez jamais la tête de coupe en nylon quand le moteur est en marche. S'il est nécessaire d'ajuster le capot de protection ou la tête de coupe en nylon, il faut arrêter le moteur et attendre l'arrêt complet de la tête de coupe.
- Le moteur doit être éteint lorsque la machine est déplacée entre les aires de travail.
- Veillez à ne pas frapper la tête de coupe en nylon contre les pierres, ou le sol.
- Faire attention au relâchement et à la surchauffe des pièces. S'il ya une anomalie de la machine, arrêter le travail immédiatement et vérifier soigneusement la machine. Si nécessaire, faites contrôler par un réparateur agréé. Ne jamais continuer à faire fonctionner une machine qui peut être défectueuse.
- Lors du démarrage ou pendant le fonctionnement du moteur, ne touchez jamais les pièces chaudes telles que le silencieux.
- Après l'arrêt du moteur, le silencieux est encore chaud. Ne placez jamais la machine dans tous les endroits où il y a des matériaux inflammables (herbe sèche, etc), des gaz ou des liquides combustibles.
- Veillez à ne pas laisser tomber la machine ou frapper contre des obstacles.
- Avant de procéder à ajuster ou à réparer la machine, veillez à arrêter le moteur et débrancher la bougie.
- Lorsque l'appareil est placé dans une zone de stockage pendant une longue période, il faut vidanger le carburant du réservoir et du carburateur. Faire tourner le moteur jusqu'à panne sèche complète.
- Après la coupe, nettoyez le coupe-herbe et rangez-le dans un endroit propre, sec et bien aéré.

## ATTENTION

1. Émission de gaz d'échappement

2.2. La réglementation nationale peut limiter l'utilisation de la machine.

### III. Spécifications techniques

Référence produit		HCBT26
Appareil	Type de transmission	Transmission directe avec un arbre flexible
	Vitesse maxi de l'arbre d'entraînement/ Vitesse maxi du moteur min <sup>-1</sup>	9000/9000
	Vitesse au ralenti min <sup>-1</sup>	3000
	Vibration au niveau de la poignée ( conforme à ISO 22867):	Poignée avant 6.415 m/s <sup>2</sup> Poignée arrière 7.556 m/s <sup>2</sup> K=1.5 m/s <sup>2</sup>
	Niveau de puissance sonore ( conforme à ISO 22868):	L <sub>PA</sub> = 97 dB(A) K = 3 dB(A)
	Niveau de puissance sonore ( conforme à ISO 22868):	L <sub>WA</sub> = 109 dB(A) K = 3 dB(A)
	Niveau garanti de puissance acoustique (conforme à 2000/14/EC)	111 dB(A)
	Tracé Max. Trajectoire de coupe/Diamètre du tracé	380 mm / Ø2.0mm
	Sens de rotation de la tête en nylon	Dans le sens horaire (vu de dessus)
	Manche en aluminium	2 parties
	Poids à sec (kg)	5.0
Moteur	Référence Moteur	SPK1E33F
	Type	Moteur à essence 2 temps, refroidi par air
	Cylindrée (cm <sup>3</sup> )	25
	Puissance maxi (kW/ min <sup>-1</sup> )	0.75/7500
	Carburateur	Carburateur à dépression
	Type d'allumage	Allumage électronique sans contact
	Méthode de démarrage	Par lanceur
	Carburant	Essence mélangée d'huile lubrifiante (Rapport 40 :1)
	Capacité du réservoir de carburant ( cm <sup>3</sup> )	500



## IV. Désignation de composants

1. LA TETE DE COUPE-HERBE EN NYLON, contenant une bobine de fil remplaçable, lorsque la tête coupante touche le sol et tourne à une vitesse normale, les monofilaments s'avancent par force centrifuge et coupe des herbes.
2. LE COUTEAU TRANCHANT, qui taille les monofilaments en nylon pour leur garantir une bonne longueur (- 17cm) lorsque la tête coupante en nylon touche le sol pendant la coupe ; sans ce couteau, les monofilaments s'allongeraient trop (plus de 17cm), le moteur pourra prendre une surchauffe ou être endommagé.
3. LE CAPOT DE PROTECTION CONTRE LES DEBRIS, qui protège l'utilisateur en déviant les déchets générés par la coupe. Ne pas travailler sans cette protection.
4. LA POIGNEE DELTA, qui peut être ajustée à votre convenance, pour votre confort.
5. LE MANCHE, qui contient à l'intérieur un arbre flexible de transmission.
6. L'INTERRUPTEUR MARCHE/ARRET, c'est un "interrupteur coulissant" situé sur le dessus du boîtier de la gâchette d'accélération. Déplacer l'interrupteur vers l'avant pour la mise en marche, vers l'arrière pour éteindre.
7. LE BOUTON DE SECURITE doit être enfoncé avant toute accélération.
8. LA GACHETTE DE L'ACCELERATEUR, qui est dotée d'un ressort permettant le retour à l'arrêt lorsqu'elle est relâchée. Au moment de l'accélération, presser la gâchette de façon progressive pour une meilleure manipulation technique. Ne pas serrer la gâchette au moment du démarrage.
9. LA POIRE D'AMORCAGE, qui doit être pressé de 7 à 10 fois avant le démarrage, ce faisant, on élimine l'air dans le conduit d'alimentation et fait venir le carburant.
10. LE COUVERCLE DU RESERVOIR DU CARBURANT.
11. LE RESERVOIR DU CARBURANT
12. LE FILTRE A AIR
13. LE LEVIER DU STARTER
14. LA POIGNEE DU LANCEUR

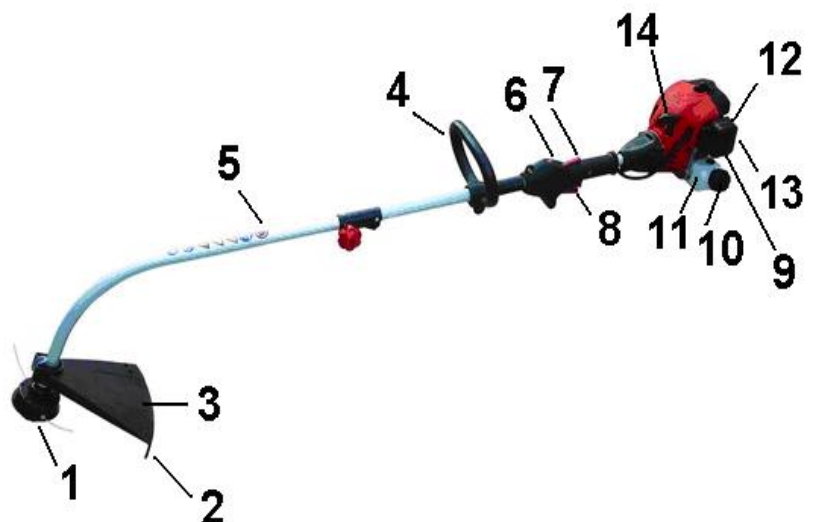

## V. Assemblage

### ● Poignée Delta

Note: La poignée Delta est attachée au manche d'entraînement, mais a été tournée vers le dessous pour faciliter l'emballage. Desserrez le bouton de réglage et tournez la poignée vers le dessus du manche en alu et le fixez à une distance entre 15 et 20cm par rapport à la gâchette d'accélération, puis serrez fermement le bouton de réglage (voir Fig.1).

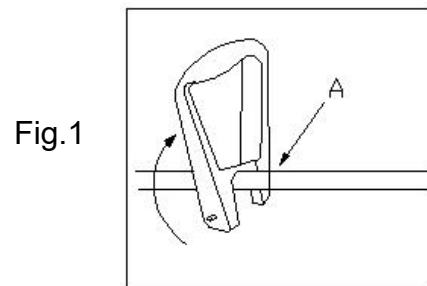

### ● Capot de protection contre les debris:

Le capot doit être bien ajusté sur la tubulure inférieure du manche et résister à un certain effort.

Placez le capot (B) sur la patte (C), insérez le boulon (E) et l'écrou (F), enfin serrez fortement (voir Fig 2A et Fig 2B).

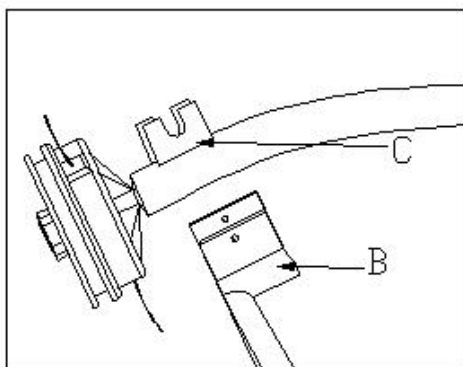

Fig.2A

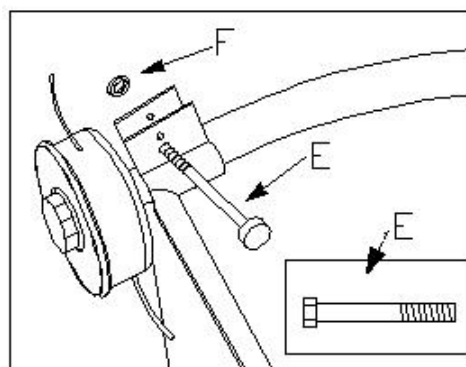
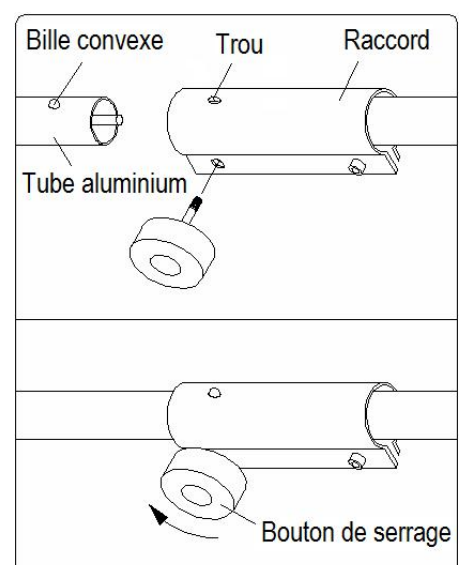

Fig.2B

### Connexion des 2 parties du manche

Introduisez la tubulure inférieure en aluminium dans le connecteur, faites entrer la bille d'acier saillante dans le trou de positionnement du connecteur, ensuite tournez le bouton de fixation dans le sens horaire jusqu'à ce que les 2 parties soient bien serrées



## VI. Préparations avant l'utilisation

### ● Carburant

Le carburant à utiliser pour le présent modèle est un mélange d'essence sans plomb et d'une huile de moteur 2 temps de qualité. En faisant le mélange, utilisez exclusivement de l'essence qui ne contienne pas d'ETHANOL ni de METHANOL (types d'alcools). Utilisez de l'octane marqué 89 ou supérieur.

L'essence sans plomb est reconnue pour sa qualité, ce qui évitera d'endommager l'appareil.

Veuillez bien noter que le rapport de mélange Essence/ Huile de moteur 2 temps est 40:1

Le mélange du carburant à une proportion autre que 40:1 peut endommager l'appareil.

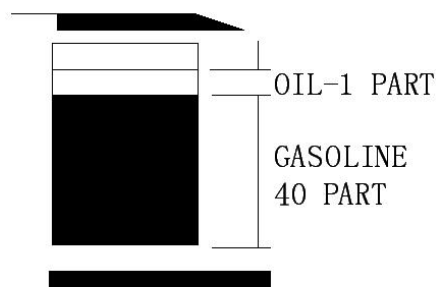

Avertissement :

- Ne jamais remplir le réservoir du carburant à ras bord.
- Ne jamais ajouter de carburant dans le réservoir dans un local fermé.
- Ne pas ajouter de carburant à l'appareil près du feu ou d'étincelles.
- Essuyer pour enlever tout carburant déversé avant de démarrer le moteur.
- Ne pas faire le plein quand le moteur est encore chaud.

### ● Autres vérifications

- Assurez-vous qu'il n'y a pas de boulons, écrous et/ou embouts manquants.
- Assurez-vous que le filtre à air est suffisamment propre. Nettoyez le filtre à air au besoin.
- Assurez-vous que les capots de protection sont en place.
- Assurez-vous qu'il n'y a pas de fuite de carburant.

## VII. Guide d'utilisation

### ● Démarrage et Arrêt de l'appareil

- Mettez l'interrupteur Marche/Arrêt sur la position "Start",
- Appuyez 7-10 fois sur la poire d'amorçage pour faire venir le carburant,
- Pour un démarrage à froid, il faut mettre le starter en position démarrage à froid; pour un démarrage à chaud, ce n'est pas nécessaire.
- Tirez la poignée de lanceur pour démarrer le moteur,
- Laissez chauffer le moteur avant de procéder à la coupe.
- Pour arrêter l'appareil, il suffit de déplacer l'interrupteur sur la position "Stop".

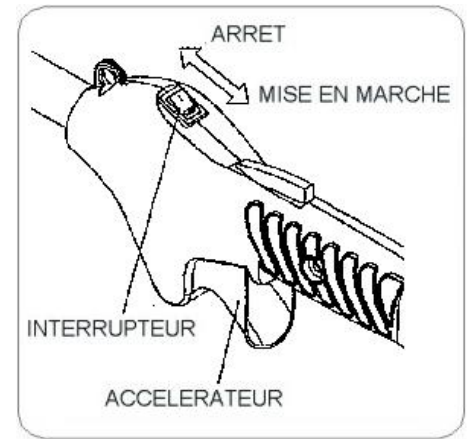

### ● Consignes de travail



**Avertissement :**

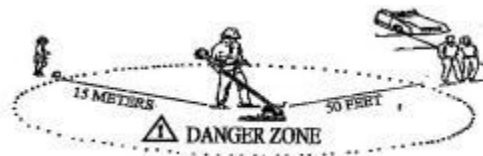

**ZONE DE DANGER**

Personne exceptée l'utilisateur n'est autorisée à rester dans un rayon de 15 mètres à partir du point de coupe.

**ATTENTION**  **DANGER**

Le déflecteur contre les déchets doit être mis en place avant l'utilisation. Les monofilaments en nylon peuvent casser s'ils subissent une résistance trop importante. Utilisez toujours un capot de protection contre débris muni d'un couteau tranchant.

### **Fonctionnement du mécanisme de relâchement rapide**

Tirez sur la corde pour vous écarter de la machine en cas d'urgence





pour tous les types de coupe, Il est recommandé d'incliner, , la tête de coupe-herbe de sorte que le contact soit établi sur le cercle formé par les fils en mouvement afin d'éviter la projection de débris vers vous et la protection contre les déchets (Voir croquis correspondant). Ceci aura pour résultat de dévier les déchets LOIN de vous.

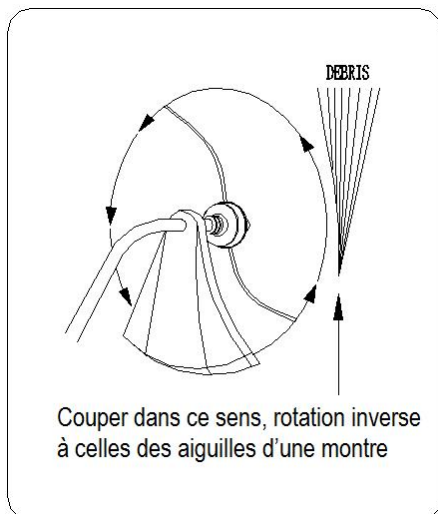

**ATTENTION** ⚠ **DANGER**

Incliner la tête de coupe-herbe vers le mauvais côté causera la projection de déchets VERS vous. Si la tête de coupe-herbe est posée à plat sur le sol, la coupe s'exécutera sur toute la circonférence du cercle de coupe formé par les monofilaments, alors l'appareil prendra plus d'herbe pour la coupe, ce qui baissera la vitesse du moteur et fera consommer un surplus de monofilament de coupe.

**ATTENTION** ⚠ **DANGER**

Utiliser exclusivement un monofilament de qualité, d'un diamètre de 2,5 mm. Ne jamais utiliser de fil ou fil renforcé à la place du nylon à couper. Installer la tête de coupe-herbe contenant un monofilament en nylon de diamètre approprié.

**ATTENTION** ⚠ **DANGER**

Soyez extrêmement vigilant lors de la manipulation sur des surfaces dégagées ou du gravier, car le cercle de coupe peut projeter de petits cailloux à grandes vitesses. Veuillez bien noter que le capot de protection contre les déchets dont est équipé cet appareil est incapable d'arrêter des objets qui rebondissent ou ricochent sur des surfaces dures.

# COUPE AVEC UNE TETE EN NYLON

## COUPE:

Il est important de manipuler avec précaution l'appareil de coupe avec la matière que l'on désire tailler. Incliner la tête doucement afin que les déchets soient projetés loin de vous. Si vous travaillez en présence d'obstacles tels que clôtures, murs ou arbres, l'approche doit se faire depuis un angle où tous les déchets qui vont rebondir sur l'obstacle ne seront pas susceptibles de vous atteindre. Manipuler doucement la tête de coupe-herbe jusqu'à ce que l'herbe soit coupée au ras de l'obstacle. Si vous travaillez près d'un grillage ou de clôtures en maillon, faites attention aux câbles. Si vous allez trop loin, le fil s'enrayera dans les câbles. La coupe peut être effectuée en taillant les pieds des mauvaises herbes un par un. Placer la tête de coupe-herbe près du pied de la mauvaise herbe, jamais plus haut car la mauvaise herbe pourrait être happée par le cercle de coupe.

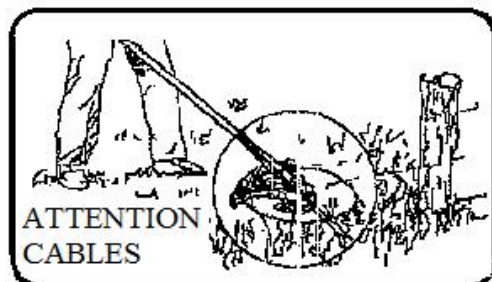
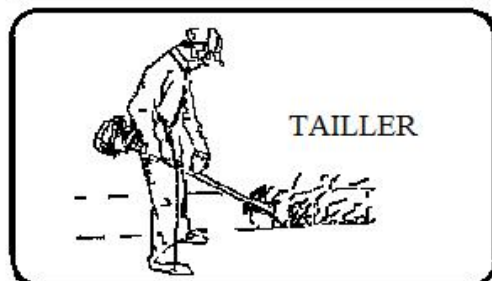
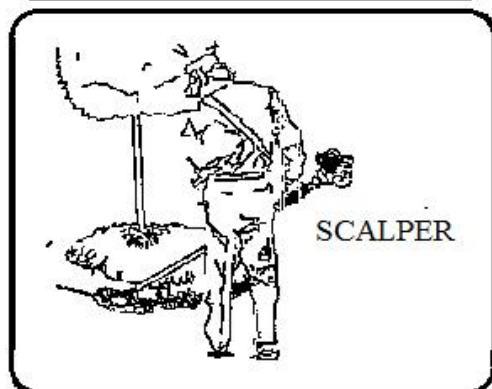
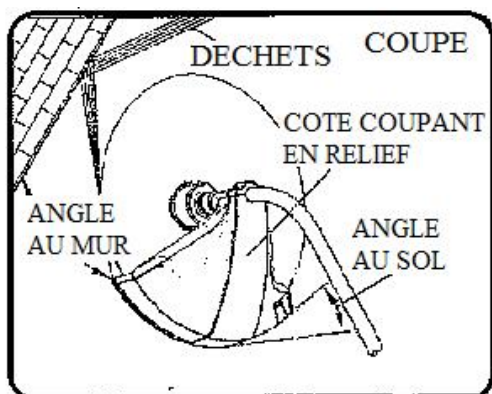

## SCALPER ET TAILLER:

Ces deux manipulations peuvent être effectuées avec la tête de coupe-herbe inclinée en angle abrupt. Scalper est tailler la pousse en laissant la terre fraîche. Tailler est couper l'herbe lorsqu'elle a poussé sur un chemin ou une route.

Au cours de ces deux manipulations, tenir l'appareil en angle abrupt et dans une position où les déchets, ainsi que toute la terre déplacée et les pierres, ne soient pas projetés vers vous-même s'ils rebondissent sur une surface dure. Bien que le croquis montre comment tailler et scalper, chaque utilisateur doit trouver l'angle et la position qui lui conviennent le mieux.

**ATTENTION**  **DANGER**

Ne pas tailler dans une zone de clôtures en maillon. Porter la protection de sécurité. Ne pas tailler si vous ne voyez pas ce que l'appareil est en train de couper.

## VIII. Maintenance

### ● Filtre à air



- La poussière accumulée dans le filtre à air réduit l'efficacité de l'appareil, augmente la consommation du carburant et laisse circuler des particules abrasives dans l'appareil. Il faut donc changer l'élément filtrant aussi souvent que nécessaire pour maintenir propre le filtre à air.
- La poussière accumulée sur les surfaces peut aisément être éliminée en secouant le filtre. Les dépôts plus importants doivent être nettoyés à l'aide d'essence propre.
- Ouvrez le couvercle du filtre, faites le nettoyage ou changez l'élément filtrant, ensuite refermez le couvercle du filtre à air.

### ● Carburateur

#### NOTE

Ne pas ajuster le carburateur si ce n'est pas nécessaire.

En cas de problèmes avec le carburateur, adressez-vous au distributeur agréé.

Un ajustement incorrect peut endommager l'appareil et annuler la garantie.

### ● Filtre du carburant

- Contrôlez le filtre du carburant de façon périodique afin d'empêcher la poussière de pénétrer dans le réservoir. Un filtre obstrué rendra difficile ou anormale l'alimentation et diminuera la performance de l'appareil.
- Remplacez le filtre lorsqu'il est sale.

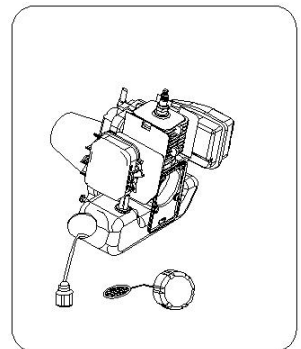

### ● Réservoir de carburant

- Lorsque l'intérieur du réservoir est sale, il faut le nettoyer avec de l'essence.

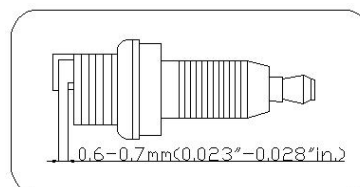

### ● Bougie

- Nettoyer ou remplacer la bougie en cas d'encrassement dû à des dépôts huileux.
- Remplacer la bougie si l'extrémité de l'électrode centrale est usée.
- Ecartement des électrodes 0.6-0.7mm (.023\"/>
- Ne pas enlever la bougie lorsque l'appareil est encore chaud afin d'éviter d'endommager les fils conducteurs.

## IX. Transport et Rangement

- Transport et manipulation
- L'appareil doit être éteint lors de son déplacement d'une aire de travail à l'autre.
- Déplacez l'appareil avec soin et évitez de le brutaliser.
- Lorsque l'appareil est arrêté, le silencieux est toujours chaud. Ne jamais toucher les parties encore chaudes de l'appareil telles que le silencieux.
- Assurez-vous que le carburant ne fuit pas du réservoir.
  
- Rangement
  - Examiner, nettoyer et réparer l'appareil si nécessaire.
  - Vider le réservoir.
  - Mettre l'appareil en marche afin de consommer tout le carburant restant.
  - Retirer la bougie et verser quelques gouttes d'huile de moteur propre dans le logement de la bougie.
  - Ranger le coupe-herbe dans un endroit propre, sec et aéré.

## X. Dépannage

L'anomalie telle que la difficulté à mettre l'appareil en marche, un mauvais fonctionnement ou une performance anormale peut être évitée ou résolue si les instructions d'utilisation et les procédures d'entretien sont respectées. S'il apparaît une anomalie, veuillez essayer de la surmonter selon le tableau de dépannage ci-après :

- Problème de demurrage

Symptôme			Cause probable	Solution	
Compression cylindre normale	Fonctionnement bougie normal	Problème système carburant		Réservoir vide	Remplir le réservoir
				Filtre à carburant obstrué	Nettoyer filtre à carburant
	Système carburant normal	Système carburant normal	Carburant	Carburant sale	Changer carburant
				Présence d'eau dans le carburant	Retirer la bougie et la sécher
			Proportion du mélange non appropriée	Mélanger de nouveau	
			Bougie salie par dépôts huileux	Nettoyer dépôts huileux	
			Isolation bougie endommagée	Remplacer bougie	
			Ecartement des électrodes trop petit ou trop grand	Ajuster écartement 0.6-0.7mm	



		BOBINE D'ALLUMAGE	Cable endomagé ou rupture câble  Bobine dessérée  Bobine HS	Remplacer ou serrer  Serrer  remplacer
Système carburant  normal	Système mise en marche  normal	Compression insuffisante	Segment de piston usé Segment de piston cassé Segment de piston cimenté Bougie dessérée Fuite cylindre et moteur	Remplacer Remplacer Eliminer Serrer Eliminer
		Compression  normale	Surtension câbles et contact bougie anormal Panne interrupteur ou court circuit	Serrer bouchon bougie  Réparer ou remplacer
Démarrage difficile ou impossible			Présence d'eau dans le carburant Ecartement électrodes erroné Ecartement bobine erroné	Changer carburant Ajuster écartement 0.6-0.7mm Ajuster écartement 0.3-0.4mm

### Faible rendement ou Arrêt subit du moteur

Symptôme	Cause probable	Solution
Engorgement quand la vitesse augmente Fumée peu épaisse, carburateur rejet de carburant	Filtre carburant obstrué,  Reflux carburant Silencieux sali par depot de calamine	Nettoyer filtre à carburant, Nettoyer parcours carburant, Ajuster carburateur Enlever la calamine
Compression insuffisante	Piston, segment de piston, cylindre usé	Remplacer piston, segment de piston
Manque de puissance	Fuite cylindre et moteur	Réparer
	Fuite dans les tuyaux ou joints en mauvais état	Remplacer tuyaux et joints défectueux
	Carburant insuffisant Bougie salie par dépôts calamine	Ajouter carburant Nettoyer le dépôts de calamine

## XI.Déclaration de conformité CE

# HYUNDAI

## POWER PRODUCTS

Déclaration  de conformité

BUILDER

ZI, 32 rue aristide Bergès – 31270 Cugnaux - France  
Tel : +33 (0)5.34.502.502 Fax : +33 (0)5.34.502.503

Déclare que la machine désignée ci-dessous:

**Coupe-bordure thermique**

Modèle: HCBT26

Numéro de série : 20240301585-20240301734

Le responsable du dossier technique: Mr.Olivier Patriarca

Est conforme aux dispositions de la directive « machine » 2006/42/CE et aux réglementations nationales la transposant ;

Est également conforme aux dispositions des directives européennes suivantes :

A la Directive Basse Tension 2006/42/EC

A la Directive CEM 2014/30/EU

Directive «Bruit » 2000/14/EC et Directive 2005/88/EC

Directive «Emissions » 2016/1628/EU et Directive 2018/989/EU

Niveau de puissance sonore	LWA = 109 dB(A)
(conforme à ISO 22868):	K = 3 dB(A)
Niveau garanti de puissance acoustique	111 dB(A)
(conforme à 2000/14/EC)	

Est également conforme aux normes européennes, aux normes nationales et aux dispositions techniques suivantes :

EN ISO 11806-1: 2022

EN ISO 14982: 2009

EN ISO 3744:1995 & ISO 10884:1995



Fait à Cugnaux, le **11/12/2023**

Philippe MARIE / PDG

# HYUNDAI

## GARANTIE

Le fabricant garantit le produit contre les défauts de matériel et de main-d'œuvre pour une période de 2 ans à compter de la date d'achat originelle. La garantie s'applique si le produit est à usage domestique. La garantie ne s'étend pas pour des pannes dues à l'usure et aux dommages normaux.

Le fabricant accepte de remplacer les pièces classées comme défectueuses par le distributeur désigné. Le fabricant n'accepte pas la responsabilité du remplacement de la machine, toute ou partie, et / ou des dommages s'ensuivant.

### La garantie ne couvre pas les pannes dues :

- à la maintenance insuffisante.
- au montage, réglage ou opérations anormales du produit.
- aux pièces sujettes à l'usure normale.

### La garantie ne s'étend pas :

- aux coûts d'expédition et d'emballage.
- à l'utilisation de l'outil dans un but autre que celui pour lequel il a été conçu.
- à l'usage et maintenance de la machine de manière non décrite dans le manuel d'utilisateur.

De par notre politique d'amélioration continue du produit, nous nous réservons le droit d'altérer ou de modifier les caractéristiques sans préavis. En conséquence, le produit peut être différent des informations contenues ci-dessus, mais une modification sera entreprise sans préavis si elle est reconnue comme une amélioration de la caractéristique précédente.

### LIRE ATTENTIVEMENT LE MANUEL AVANT D'UTILISER LA MACHINE.

En commandant des pièces détachées, veuillez indiquer le numéro ou le code de la pièce, vous pouvez trouver cela dans la liste de pièces détachées dans ce manuel. Gardez le reçu d'achat ; sans lui, la garantie est invalide. Afin de vous aider avec votre produit, nous vous invitons à nous contacter par téléphone ou via notre site internet :

- **+33 (0)9.70.75.30.30**
- **<https://services.swap-europe.com/contact>**

Vous devez créer un « ticket » via leur plateforme.

- Inscrivez-vous ou créez votre compte.
- Indiquez la référence de l'outil.
- Choisissez l'objet de votre demande.
- Expliquez votre problème.
- Joignez ces fichiers : la facture ou le reçu de caisse, la photo de la plaque d'identification (numéro de série), la photo de la pièce dont vous avez besoin (par exemple : broches de la fiche de transformateur qui sont cassées).



## XIII. PANNE PRODUIT

### QUE FAIRE SI MA MACHINE TOMBE EN PANNE?

#### **Si vous avez acheté votre produit en magasin :**

- a) Videz le réservoir d'essence si votre produit en a un.
- b) Veillez à ce que votre machine soit complète ( accessoires fournis ) et propre ! Si ce n'est pas le cas le réparateur refusera la machine.

Se présenter au magasin avec la machine complète avec le ticket de caisse ou facture.

#### **Si vous avez acheté votre produit sur un site internet :**

- a) Videz le réservoir d'essence si votre produit en a un.
- b) Veillez à ce que votre machine soit complète ( accessoires fournis ) et propre ! Si ce n'est pas le cas le réparateur refusera la machine.

c) Créez un dossier SAV SWAP-Europe (ticket ) sur le site : <https://services.swap-europe.com>  
Au moment de faire la demande sur SWAP-Europe, vous devez joindre la facture et la photo de la plaque signalétique.

d) Contactez la station de réparation pour s'assurer de ses disponibilités, avant de déposer la machine.

Se présenter en station de réparation avec la machine complète emballée, accompagnée de la facture d'achat et de la fiche de prise en charge station téléchargeable une fois la demande SAV effectuée sur le site SWAP-Europe

Pour les machines présentant une panne de moteurs constructeurs BRIGGS & STRATTON, HONDA et RATO veuillez vous référer à la notice.

Les réparations seront faites par les motoristes agréés de ces constructeurs, voir leur site :

- <http://www.briggsandstratton.com/eu/fr>
- <http://www.honda-engines-eu.com/fr/service-network-page;jsessionid=5EE8456CF39CD572AA2AEEDFD290CDAE>
- <https://www.rato-europe.com/it/service-network>

**Veillez conserver votre emballage d'origine pour permettre les retours SAV ou emballer votre machine avec un carton similaire aux mêmes dimensions.**

**Pour toute question concernant notre SAV vous pouvez faire une demande sur notre site <https://services.swap-europe.com>**

**Notre hotline reste à votre écoute au +33 (9) 70 75 30 30.**



# XIV. EXCLUSIONS DE GARANTIE

## LA GARANTIE NE COUVRE PAS :

- La mise en route et les réglages du produit.
- Les dommages consécutifs à une usure normale du produit.
- Les dommages consécutifs à une utilisation non conforme du produit.
- Les dommages résultants d'un montage ou d'une mise en route non conforme au manuel d'utilisation.
- Les pannes liées à la carburation au-delà de 90 jours et à l'encrassement des carburateurs.
- Les actes d'entretiens périodiques et standards.
- Les actes de modification et de démontage qui annulent directement la garantie.
- Les produits dont le marquage original d'authentification (marque, numéro de série) ont été dégradés, altérés ou retirés.
- Le remplacement des consommables.
- L'utilisation des pièces qui ne sont pas d'origine.
- La casse des pièces consécutive à des chocs ou projections.
- Les pannes des accessoires.
- Les défauts et leurs conséquences liés à toute cause extérieure.
- La perte d'éléments et la perte due à un vissage insuffisant.
- Les éléments de coupe et tout dommage lié au desserrage des pièces.
- Une surcharge ou surchauffe.
- Une mauvaise qualité de l'alimentation : tension défectueuse, erreur de voltage, etc.
- Les dommages consécutifs à la privation de jouissance du produit pendant le temps nécessaire aux réparations et plus généralement les frais d'immobilisation du produit.
- Les frais de contre-expertise établis par un tiers suite à un devis par une station de réparation SWAP-Europe
- L'utilisation d'un produit qui présenterait un défaut ou une casse constaté(e) et qui n'aurait pas fait l'objet d'un signalement immédiat et/ou d'une réparation auprès des services de SWAP-Europe.
- Les détériorations liées aux transports et au stockage\*.
- Les lanceurs au-delà de 90 jours.
- Huile, essence, graisse.
- Les dommages liés à l'utilisation de carburants ou lubrifiants non conformes.

\* Conformément à la législation du transport les détériorations liées aux transports doivent être déclarées aux transporteurs dans les 48 heures maximum après constat par lettre recommandée avec accusé de réception.

Ce document est un complément de votre notice, liste non exhaustive.

**Attention** : toute commande doit être vérifiée en présence du livreur. En cas de refus de celui-ci vous devez simplement refuser la livraison et notifier votre refus.

**Rappel** : les réserves n'excluent pas la notification par courrier recommandé A/R dans les 72h.

### Information :

Les appareils thermiques doivent être hivernés à chaque saison (service disponible sur le site SWAP-Europe)  
Les batteries doivent être chargées avant d'être stockées.

**HYUNDAI**  
POWER PRODUCTS



**Pour toute demande, contactez-nous:**

BUILDER SAS

32 rue Aristide Bergès - Z.I. du Casque - 31270 Cugnaux - France

Tél.: +33(0)5.34.502.502 Fax.: +33(0)5.34.502.503

<http://www.hyundaipower-fr.com/>

Fabriqué en République Populaire de Chine(PRC)

Importée par BUILDER SAS, France

Licensed by Hyundai Corporation Holdings, Korea